

Slip-On Line (Titanium)

Produkt-Code: S-H8SO4-HRT    

Slip-Ons sind der erste Schritt ins Tuning einer Auspuffanlage, und sie bieten ein hervorragendes Preis-Leistungs-Verhältnis. Machen Sie mehr aus Ihrem Bike, mit mehr Leistung, verbesserter Performance und dem einzigartigen Akrapovič-Sound. Alles vereint in den stylisch designten Slip-On Auspuffanlagen. Wir legen sehr großen Wert auf das Design – so entsteht eine wunderschön gearbeitete Auspuffanlage. Die Schalldämpferhülle besteht aus Titan, die Endkappe aus Karbon. Rennerprobte Materialien.

Die Abgasanlage ist kompatibel mit Honda Seitenkoffern und Mittelständer.

TECH. DATEN	EINHEIT	ORIGINAL	AKRAPOVIČ	MAX. WERTE
Maximale Leistung	kW	71 bei 10600 rpm	72.8 bei 10600 rpm	+ 1.8 bei 10600 rpm
	PS (m)	96.5 bei 10600 rpm	99 bei 10600 rpm	+ 2.5 bei 10600 rpm
	PS (i)	95.1 bei 10600 rpm	97.6 bei 10600 rpm	+ 2.5 bei 10600 rpm
Maximales Drehmoment	Nm	70.1 bei 8900 rpm	71.4 bei 8700 rpm	+ 2.2 bei 7100 rpm
	lb-ft	51.7 bei 8900 rpm	52.7 bei 8700 rpm	+ 1.6 bei 7100 rpm
Gewicht	kg	4.6	2.3	- 2.3
	lb	10.1	5.1	- 5.1

HONDA VFR800F

STOCK

SLIP-ON (WO Noise Insert)

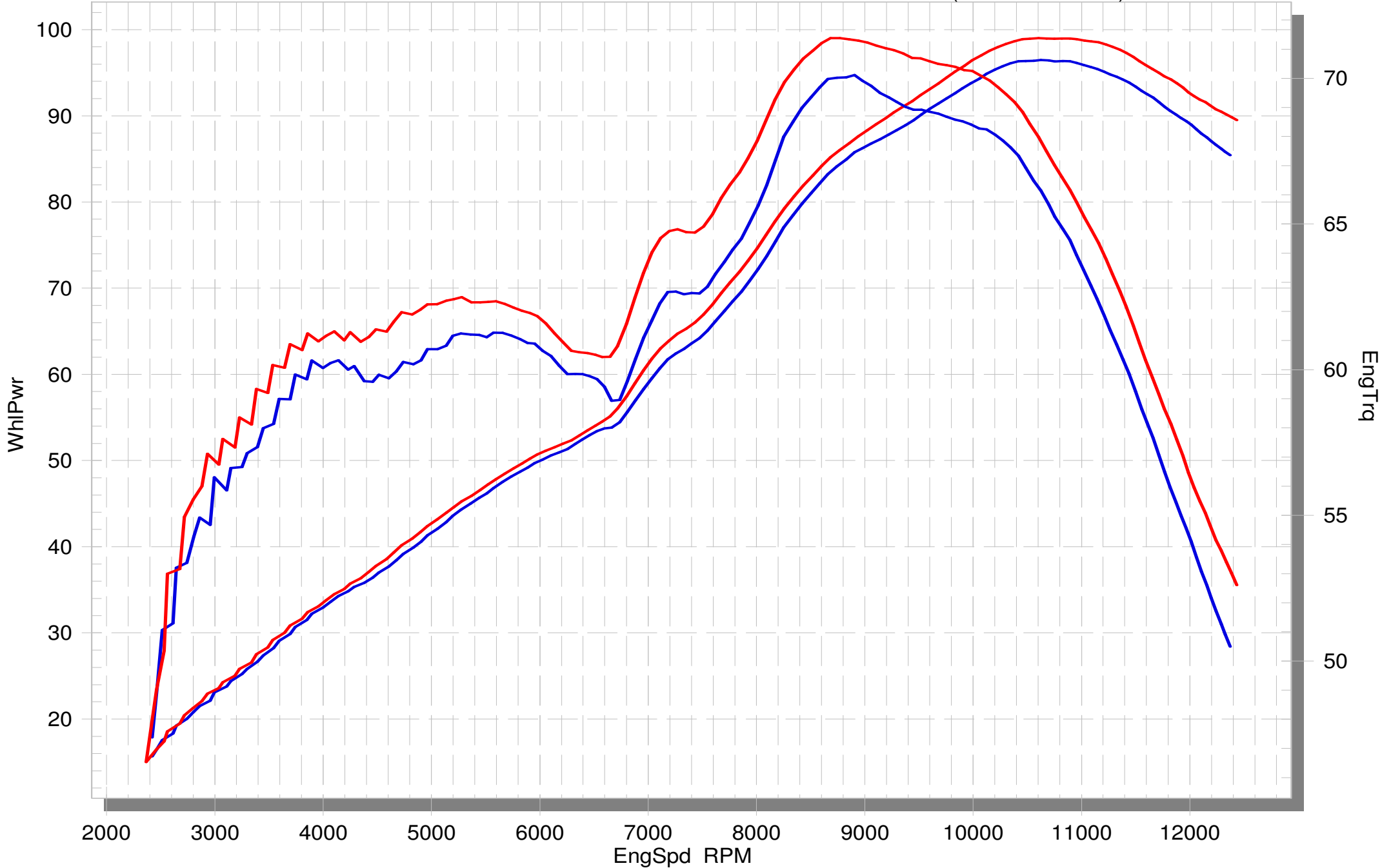

HONDA VFR800F

STOCK

SLIP-ON EC-ECE approved

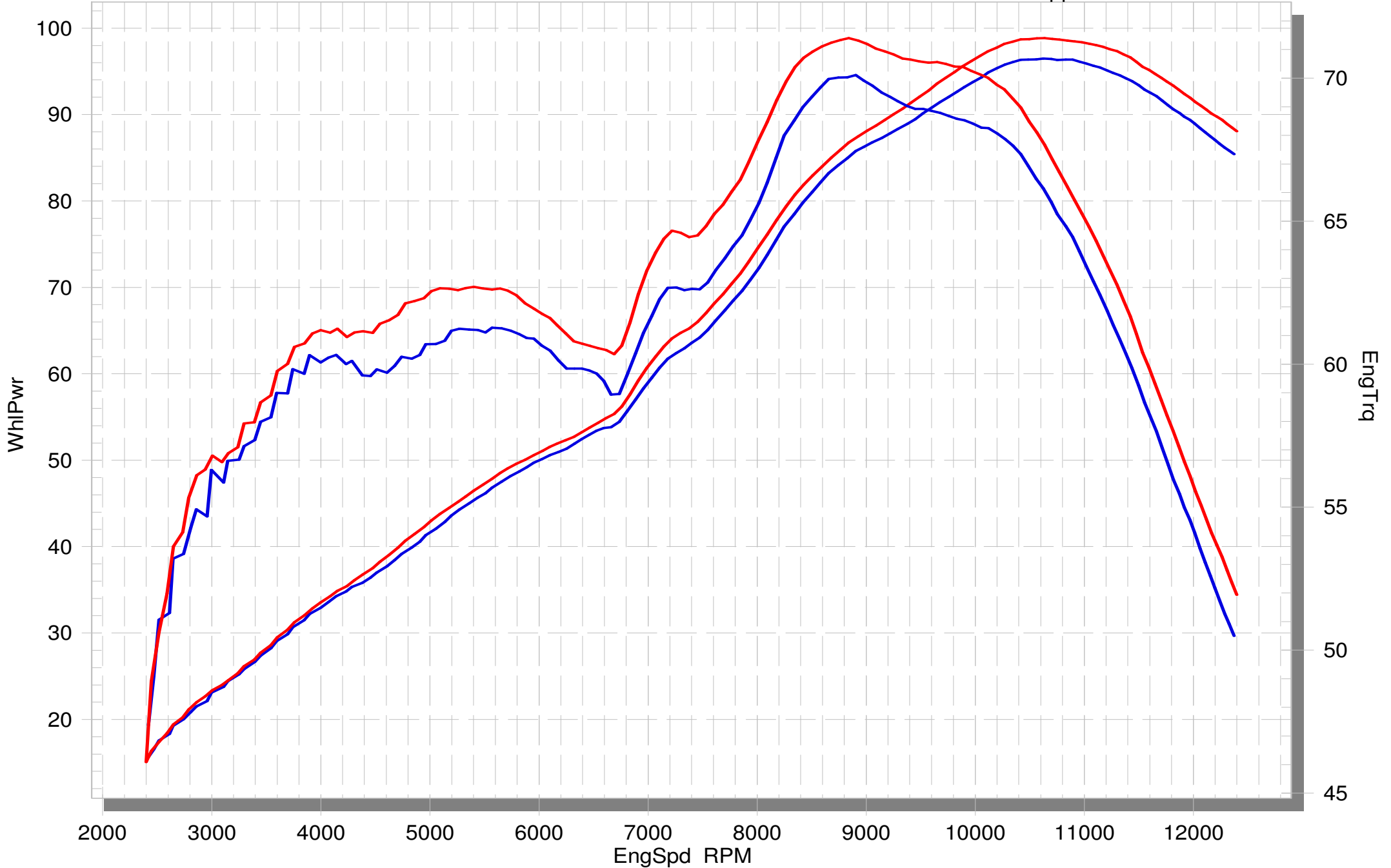

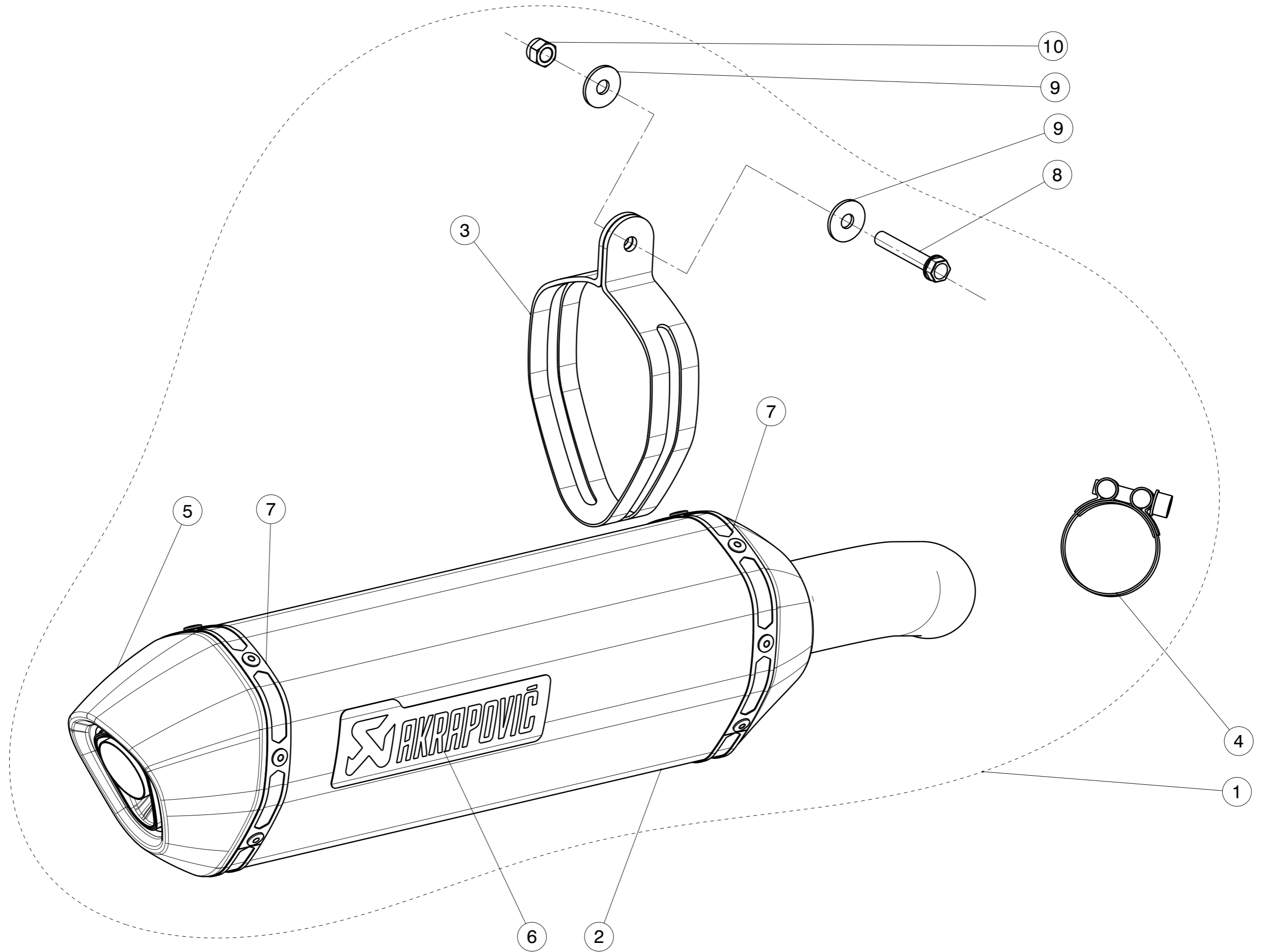

11	Repack kit
12	Sleeve kit

No.	SalesCode	Description	Qty.
1	S-H8SO4-HRT	slip-on system	1
2	M-HR06002T	\$muffler	1
3	P-MCTR18	muffler clamp	1
4	P-R88	clamp SS	1
5	V-EC31	end cap CA	1
6	P-HST2AL	sticker	1
7	P-TT13	belt TI for TI sleeve	2
8	P-FB100	bolt	1
9	P-DR4	washer SS	2
10	P-FN4	nut	1
11	P-RPCK148	muffler repack kit	1
12	P-RKS125RT35	muffler sleeve kit	1
13	V-TUV234	noise reduction insert SS	1